

The right choice

Systèmes Print & Apply

- ✓ Configurable à 1 ou 2 étiquettes par palette.
- ✓ Adaptable à toutes les fins de ligne.
- ✓ Vérificateur / Validateur de codes-barres (facultatif).
- ✓ Connectivité ERP, MES, WMS, SGBD, etc.
- ✓ Codes-barres GS1-128, GS1-Datamatrix, GS1-QR. Recommandé par GS1 International pour l'étiquetage des palettes.
- ✓ Vitesse jusqu'à 200 palettes / heure sur 2 côtés de la palette.
- ✓ Changement de consommable facile et accessible.
- ✓ Pressostat à commande numérique.
- ✓ Compacts, robustes, fiables et compatibles avec tous les moteurs d'impression OEM du marché.

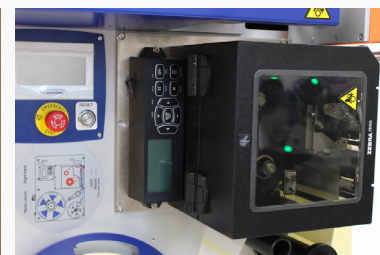

Les systèmes d'impression Print & Apply **APL 38s** ont été conçus à partir d'une technologie répondant aux exigences les plus strictes en matière de fiabilité, de robustesse et de compatibilité avec les réglementations standard du marché préconisées par GS1 International pour l'étiquetage des palettes.

APL 38s admet des rouleaux d'étiquettes jusqu'à 300 mm de diamètre (350 mm en option) et intègre un système simple pour l'extraction et le remplacement du rouleau d'étiquettes. Il dispose d'un axe de rembobinage pour le papier support

doté d'un système "Clip". Rigide, ergonomique et facile à retirer.

L'**APL 38s** permet 2 options de cylindre: 500 mm et 700 mm. Compact et de petite taille, il a été créé pour s'intégrer facilement dans les environnements de fin de ligne.

Les équipements **APL 38s** offrent une capacité de connexion étendue vers n'importe quel système d'information ou d'automatisation, au moyen du logiciel **UBS LabMan 4.0** qui permet la gestion et le partage de données avec n'importe

quel système ERP, MES, WMS ou SGBD.

L'**APL 38s** répond aux normes mondiales de codage et de traçabilité GS1 avec impression de codes-barres ANSI, grades A et B dans les codes GTIN.

Vous avez besoin d'incorporer des fonctionnalités avancées à l'équipement **APL 38s** ? Notre équipement **APL 38si** dispose de fonctionnalités haut de gamme.



CARACTÉRISTIQUES TECHNIQUES

ÉLECTRIQUES

PLC
INTERFACE ÉCRAN
VALEURS PARAMÉTRÉES
ALIMENTATION
RÈGLEMENTATION DE SÉCURITÉ

PNEUMATIQUES

RÉGULATION DE LA PRESSION DU CYLINDRE D'APPLICATION
VACUOMÈTRE (PERTE D'ÉTIQUETTE)
PRESSOSTAT (ÉTIQUETTE APPLIQUÉE)
RÉGULATEUR DE DÉBIT DU TUBE SOUFFLEUR
RÉGULATEUR DE DÉBIT VACUOMÈTRE
ENREGISTREMENT D'ENTRÉE

MECHANICAL

CAPACITÉ DU ROULEAU D'ÉTIQUETTES (DIAMÈTRE MAX)
LARGEUR D'ÉTIQUETTE MAXIMALE
DÉBOBINEUSE
REBOBINEUSE
SYSTÈME D'EXTRACTION DU SUPPORT DU PAPIER
PROTECTEUR MEDIA
PROTECTEUR AVANT CORPS
PROTECTEUR COMMANDES

COMMUNICATIONS

BALISE
ETHERNET
DÉTECTEUR DE FIN DE BOBINE
PRESSOSTAT D'ENTRÉE
SORTIES STANDARD
INTÉGRATEUR D'IMPRESSION

APPLICATEURS

1 ÉTIQUETTE
2 ÉTIQUETTES

MODULE D'IMPRESSION

MOTEUR
RÉSOLUTION D'IMPRESSION
ALIMENTATION
INTERFACE DE DONNÉES
TEMPÉRATURE DE FONCTIONNEMENT
HUMIDITÉ

APL38s

STANDARD
MONOCHROME TACTILE .3,8"

✗

100 - 240 ±10 VAC, 50 / 60Hz
NIVEAU DE SÉCURITÉ PLC (ARRÊT D'URGENCE)

✓

RÉGULÉ NUMÉRIQUEMENT
RÉGULÉ NUMÉRIQUEMENT
INDICATEUR STANDARD (ANALOGIQUE)

✗ (EN OPTION)

✓

300MM (11,8"), 350MM (13,8") EN OPTION

170MM (6.69")

TENDEUR D'ENTRÉE D'IMPRIMANTE

MOTEUR À EMBRAYAGE

CLIP

✗ (EN OPTION)

✗ (EN OPTION)

✗ (EN OPTION)

EXTERNE

✗

✓

✗ (EN OPTION)

7 SIGNAUX

✗ (EN OPTION)

10 PALLETES / MIN

3 PALLETES / MIN

ZEBRA, SATO, HONEYWELL..

203 - 300DPI

100 - 240 ±10 VAC, 50 / 60Hz

ETHERNET, USB, RS232

DE 5° C À 40° C

20 % À 85 % SANS CONDENSATION

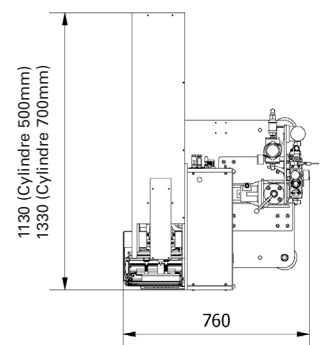
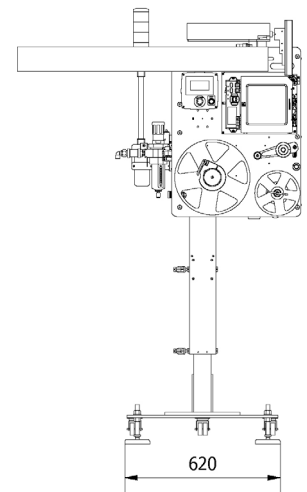
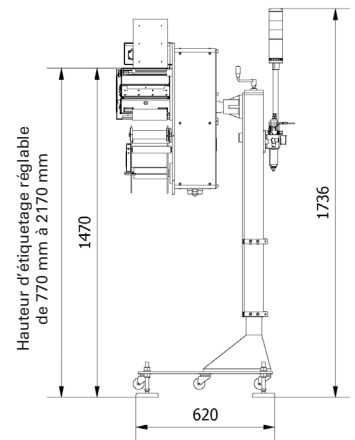

APL38s

1 ÉTIQUETTE - 10 palettes / min



APL38s

2 ÉTIQUETTES - 3 palettes / min



En raison de notre politique d'amélioration continue, nos spécifications de produits sont sujettes à changement sans préavis.

